



Imagem localização Google Earth  
Esc.: Sem escala



Imagem 01  
Esc.: Sem escala



Imagem 02  
Esc.: Sem escala



Imagem 03  
Esc.: Sem escala



Imagem 04  
Esc.: Sem escala

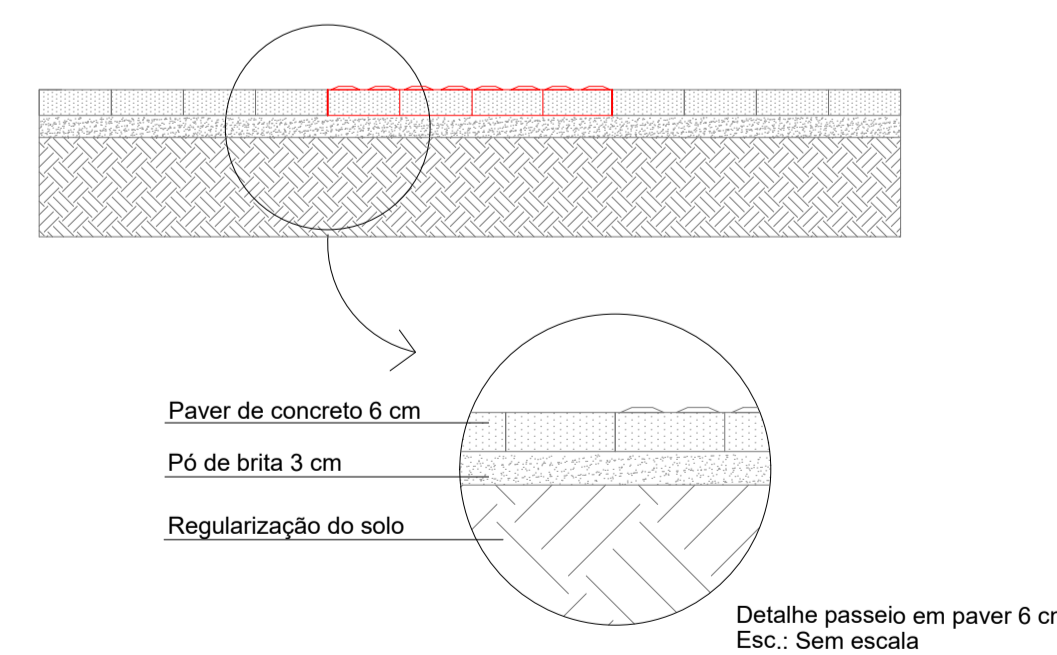
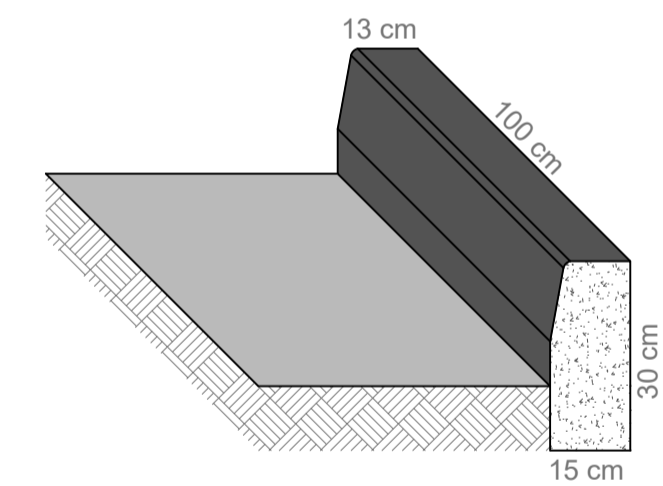
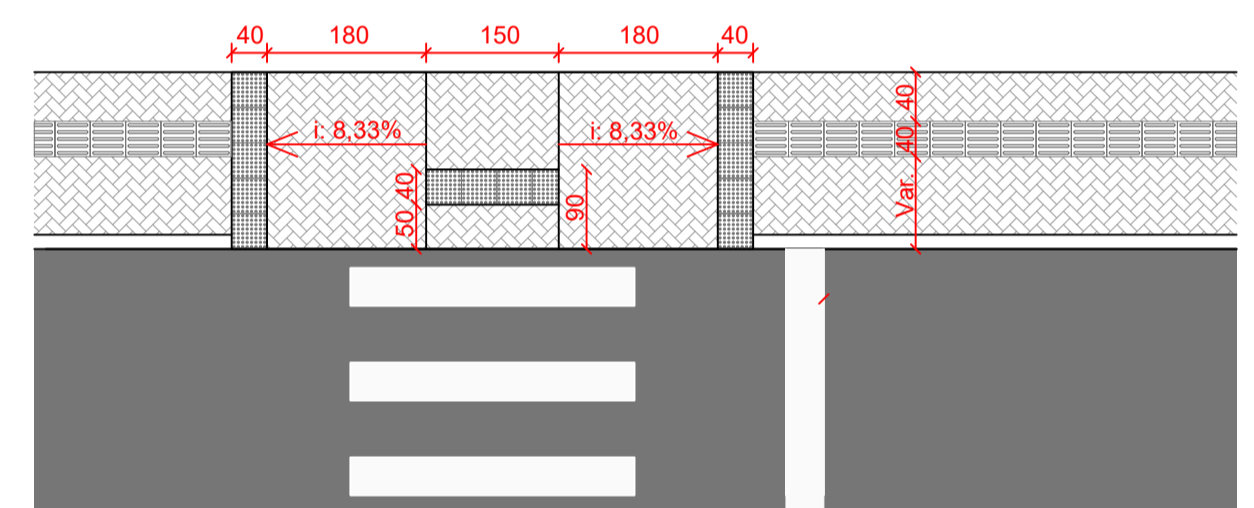
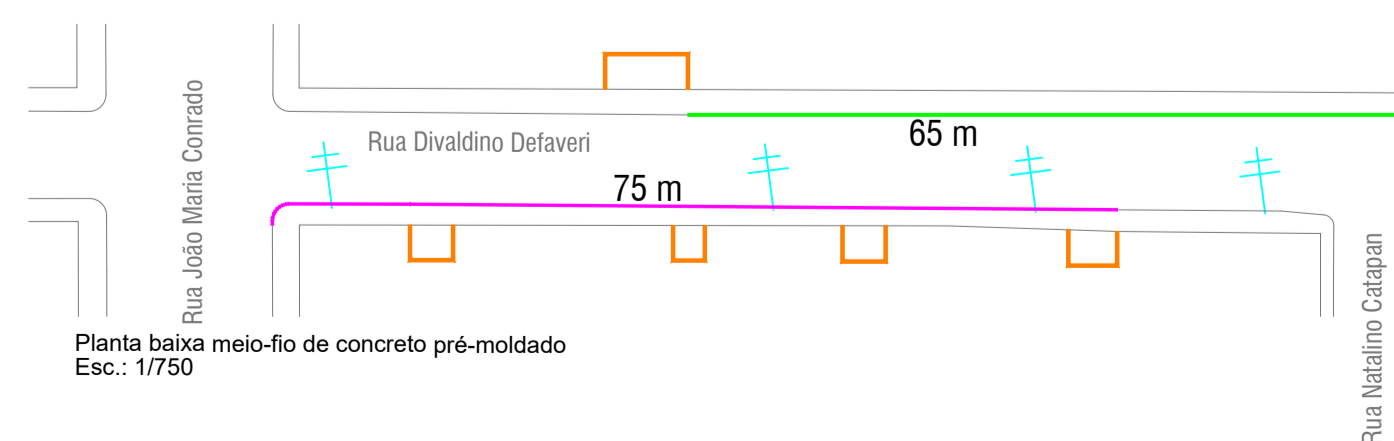
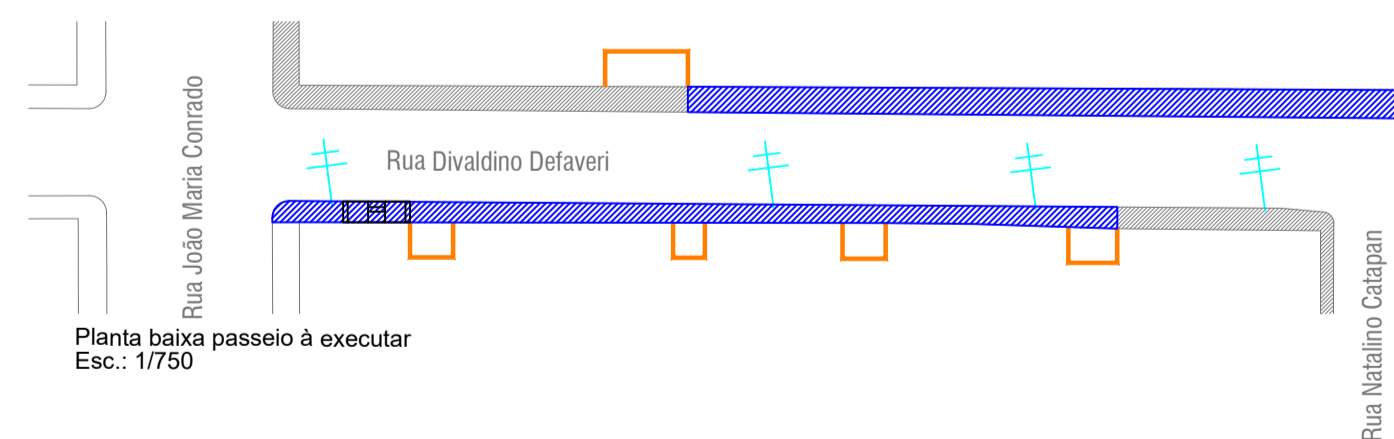
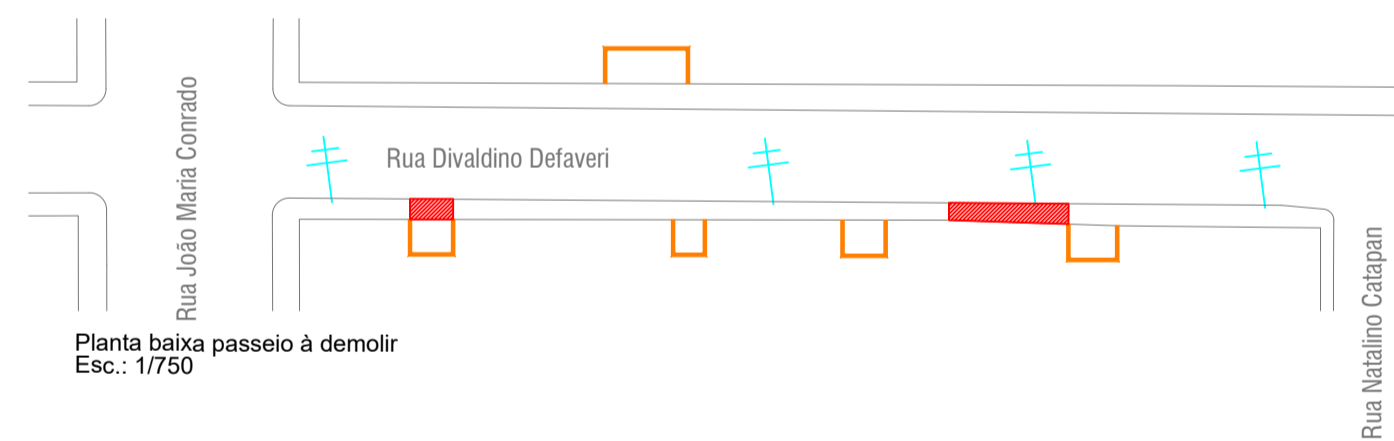
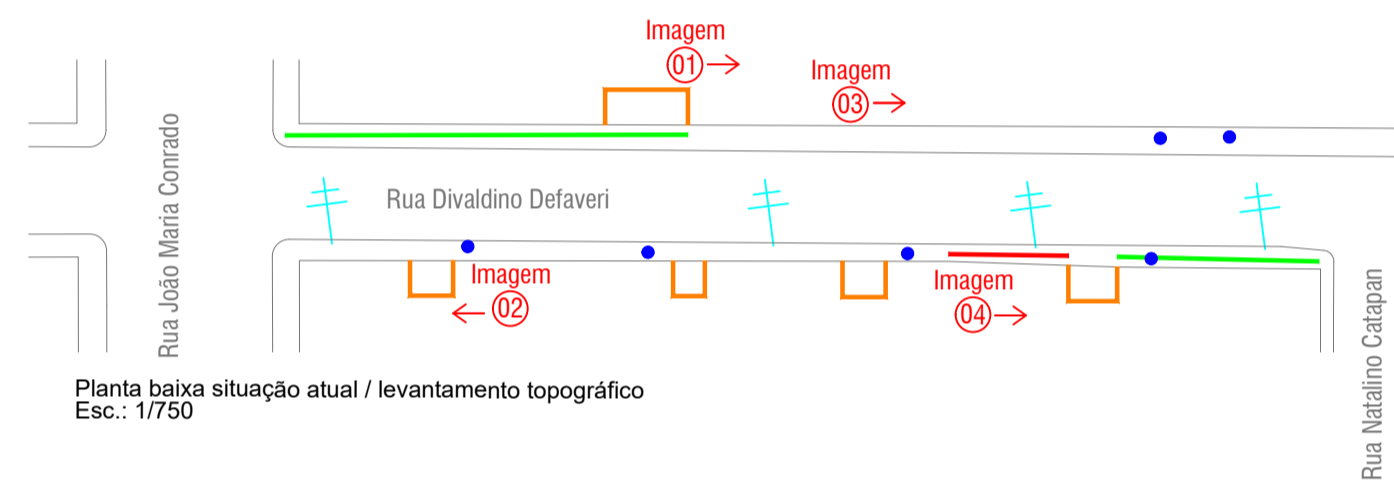

**NOTA:**  
Os serviços de limpeza dos locais destinados à passeios, remoção de árvores e equipamentos, bem como adequação em caixas de inspeção de esgoto ficará à cargo da administração municipal.

LEGENDA			
	Trecho de passeio pavimentado à manter		Poste existente à manter
	Trecho de passeio à pavimentar em paver 6cm		Entrada de veículos
	Trecho de passeio à demolir		Rampa acessível
	Meio-fio de concreto pré-moldado à executar		Caixa de inspeção CASAN - esgoto
	Meio-fio de concreto pré-moldado à substituir		
	Meio-fio de concreto pré-moldado à manter		

QUANTITATIVOS	
Pavimentação de passeio em paver 6 cm	278,02 m <sup>2</sup>
Passeio existente à demolir	24,36 m <sup>2</sup>
Pavimentação tátil em paver 6cm	55,22 m <sup>2</sup>
Meio-fio de concreto pré-moldado à substituir	75,00 metros
Meio-fio de concreto pré-moldado à executar	65,00 metros

**AMAI**  
ASSOCIAÇÃO DOS MUNICÍPIOS DO ALTO IRANI

<b>OBRA:</b> PASSEIOS EM PAVER - RUA DIVALDINO DEFAVERI			
PROPRIETÁRIO:	ESCALA:	DATA:	PARCELAS:
MUNICÍPIO DE OURO VERDE CNPJ: 80.913.031/0001-72	H: 1/1000 V: 1/200	03/2023	01/01
RESP. LEVANTAMENTO:	ANGULO:	DESENHO:	
MAICON GENTIL POLESE ENGENHEIRO FLORESTAL - CREA/SC: 156616-5	2023 - Passeios em paver	Patrícia	
RESP. TÉCNICO:	PATRÍCIA CAMILOTTI ARQUITETA E URBANISTA CAU A116659-0		
APROVAÇÃO MUNICÍPIO:			